



ОБЩЕСТВО С ОГРАНИЧЕННОЙ ОТВЕТСТВЕННОСТЬЮ

"РЕГИОН ДВ"

ИНН 2724178970 КПП 272401001

680014, г. Хабаровск, ул. Промышленная, д. 3, офис 208/2

Инструкция №01/02.2016

**по погрузочно-разгрузочным работам, транспортировке,
хранению и монтажу**

трехслойных сэндвич-панелей



ОБЩЕСТВО С ОГРАНИЧЕННОЙ ОТВЕТСТВЕННОСТЬЮ

"РЕГИОН ДВ"

ИНН 2724178970 КПП 272401001

680014, г. Хабаровск, ул. Промышленная, д. 3, офис 208/2

- 2.3. При перевозке панелей запрещается установка других грузов на поверхность транспортных пакетов. Если при отгрузке с завода-производителя в кузове, вагоне, контейнере, в котором перевозятся сэндвич-панели, располагается какой-либо другой груз, то необходимо, чтобы он был отделен щитом от сэндвич-панелей и имел надежное крепление, как самого груза к кузову, так и его частей в упаковке. Перевозка незакрепленных грузов, которые могут иметь контакт с сэндвич-панелями, не допускается.
- 2.4. Требования к автотранспорту:
- Автомобиль должен иметь кузов с откидывающимися бортами шириной не менее 2,45 м (для укладки панелей в 2 ряда) и соответствовать по длине размеру перевозимых панелей.
 - Иметь ровный (без дыр, выступов, технологических элементов и т.д.), в пределах нормы, прогиб пола.
 - Для тентованных прицепов предельное отклонение верхней точки каркаса тента от нормального положения при воздействии руками в условиях резонанса должно быть в пределах 70 мм.
- 2.5. Транспортные пакеты устанавливаются на платформу автомобиля и притягиваются к полу прицепа, полуприцепа текстильными ремнями. Все прицепы и полуприцепы должны иметь проушины для крепления и комплект текстильных ремней для раскрепления (не менее 12 на автомобиль). Если прибывший прицеп, полуприцеп не имеет в полу проушин для установки текстильных ремней или они не совпадают с местами крепления, то текстильные ремни крепятся к раме прицепа, полуприцепа. При виде сбоку текстильные ремни должны устанавливаться перпендикулярно, существенное смещение к началу или концу полуприцепа (прицепа) не допускается. Отгрузка без крепления пояса панелей текстильными ремнями или крепление пояса менее чем 2-мя ремнями, не допускается. Расстояние между ремнями по длине вдоль полуприцепа (прицепа) – не более 2.0 м, расстояние от ремня до торца пакета – 0,4 – 0,6 м. Ремень располагать так, чтобы полистирольные подкладки всего пояса пакетов оказывались под ремнем или как можно ближе к нему, во избежание эффекта пружины. На один пояс пакетов должно быть использовано не менее двух ремней. При затягивании ремней проверить отсутствие перекоса транспортной подкладки относительно верхней плоскости пакета с целью предотвращения деформации облицовки верхней панели.
- 2.6. В ходе транспортировки (через каждые 50–70 км) водитель должен проверять положение груза и натяжку строп. Если связки ослабнут, их необходимо вновь затянуть. Также водителю необходимо контролировать целостность упаковки. Не допускается перевозка панелей в упаковке, имеющей признаки повреждения, потери прочности или жесткости.



ОБЩЕСТВО С ОГРАНИЧЕННОЙ ОТВЕТСТВЕННОСТЬЮ
"РЕГИОН ДВ"

ИНН 2724178970 КПП 272401001
680014, г. Хабаровск, ул. Промышленная, д. 3, офис 208/2

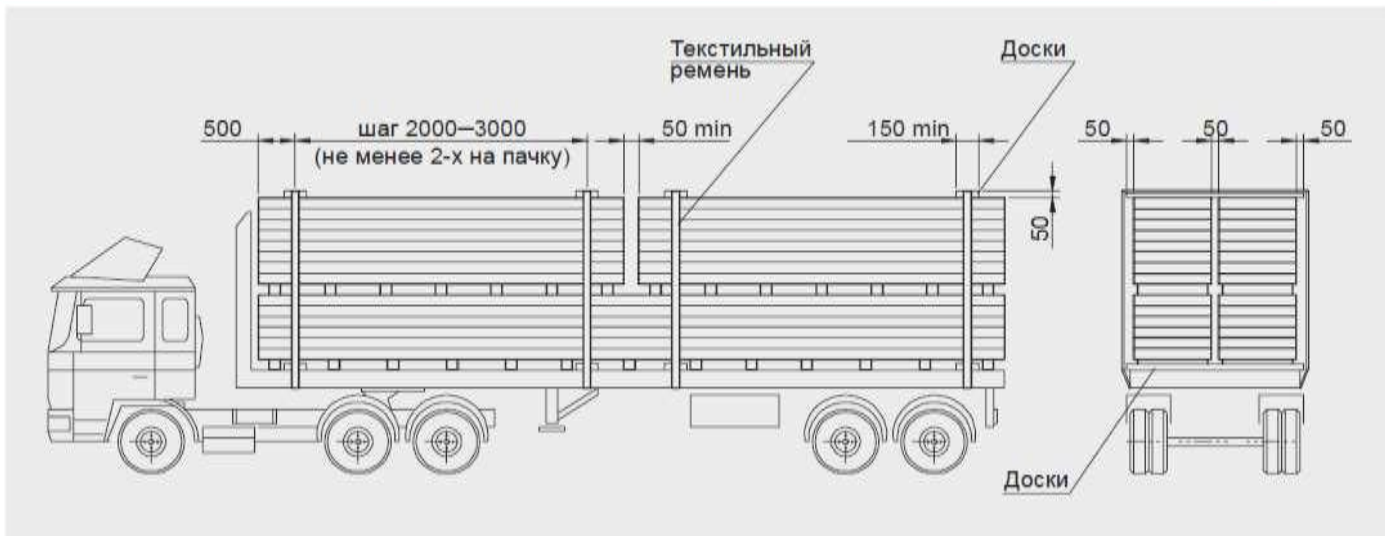



ОБЩЕСТВО С ОГРАНИЧЕННОЙ ОТВЕТСТВЕННОСТЬЮ

"РЕГИОН ДВ"

ИНН 2724178970 КПП 272401001
680014, г. Хабаровск, ул. Промышленная, д. 3, офис 208/2

2.7. В случае выявления повреждения* упаковок и/или панелей в загруженном автомобиле обязательно составляете акт с указанием:

- даты прихода
- номера автомобиля
- фамилии водителя
- номера накладной
- номеров поврежденных пачек
- описание повреждений

Акт должен быть подписан водителем. Если водитель отказывается подписывать акт, машину не выгружать! К акту обязательно должны быть приложены фото, фиксирующие дефекты.

Незамедлительно информируйте Вашего менеджера ООО «Регион ДВ» о выявленных дефектах.

*Разрыв упаковочной пленки в процессе транспортировки не относится к повреждениям упаковки.

3. ХРАНЕНИЕ СЭНДВИЧ-ПАНЕЛЕЙ

- 3.1. Панели следует хранить в заводской упаковке, на неотапливаемых складах закрытого типа или под навесом, защищающим от воздействия прямых солнечных лучей, атмосферных осадков и пыли, с соблюдением установленных мер противопожарной безопасности.
- 3.2. Допускается кратковременное, не более 1 мес. с момента производства продукции, хранение под открытым небом при условии сохранности заводской упаковки и защиты транспортного пакета от попадания на верхнюю панель прямых солнечных лучей. Рекомендуется укрыть пакеты брезентом таким образом, чтобы была возможность достаточного проветривания пакетов. Панели запрещается хранить на заводных и загрязненных участках.
- 3.3. Транспортные пакеты при складировании необходимо устойчиво укладывать на ровную площадку, имеющую уклон для отвода дождевых и талых вод.
- 3.4. Высота штабеля не должна превышать 1,5 м (не более 1 транспортного пакета по высоте) при длительном хранении (более 1 мес.) Допускается кратковременное, не более 1 мес. с момента производства продукции, хранение в 2 яруса.
- 3.5. На упаковки с панелями и на незащищенные панели нельзя укладывать тяжести, поскольку это может повредить поверхность панели. Срок хранения панелей более трех месяцев не рекомендуется из-за возможных затруднений со снятием защитной пленки после монтажа. Защитную пленку необходимо удалить немедленно после монтажа сэндвич-панелей.
- 3.6. Перемещение по строительной площадке и складирование в зоне монтажа должно осуществляться с соблюдением всех вышеуказанных пунктов. Необходимо расположить пакеты на складской площадке таким образом, чтобы обеспечить легкий доступ к тем панелям, которые будут монтироваться в первую очередь.



ОБЩЕСТВО С ОГРАНИЧЕННОЙ ОТВЕТСТВЕННОСТЬЮ

"РЕГИОН ДВ"

ИНН 2724178970 КПП 272401001

680014, г. Хабаровск, ул. Промышленная, д. 3, офис 208/2

4. ПОГРУЗО-РАЗГРУЗОЧНЫЕ РАБОТЫ С ОТДЕЛЬНЫМИ СЭНДВИЧ-ПАНЕЛЯМИ

- 4.1. Производство работ должно выполняться с соблюдением действующих норм и правил по технике безопасности. Запрещается пользоваться неисправными приспособлениями. Строповку монтируемых панелей надлежит производить в местах, указанных в проекте производства работ (ППР), и обеспечить их подъем и подачу к месту установки в положении, близком к проектному. Запрещается строповка панелей в произвольных местах.
- 4.2. При перемещении, кантовании, подаче панели к месту монтажа необходимо следить за тем, чтобы исключить значительные прогибы панели и деформации замков, что приводит к неплотному примыканию панелей между собой. Перегружать панели и подавать их на монтаж следует механизированным способом, исключающим удары, вмятины и деформации на поверхности металлических облицовок. Запрещается ручная выгрузка сбросом и перемещение элементов волоком.

5. ОБЩИЕ РЕКОМЕНДАЦИИ ПО МОНТАЖУ СЭНДВИЧ-ПАНЕЛЕЙ

Монтаж сэндвич-панелей должен осуществляться в полном соответствии с проектными решениями. В случае отсутствия конструктивных решений в проектной документации, Покупатель может использовать рекомендуемые конструктивные решения ООО «Регион ДВ» из «Технического каталога». Применение конструктивных решений из «Технического каталога» ООО «Регион ДВ» не обязывает Поставщика обеспечивать полную комплектацию представленных в каталоге узлов.

- 5.1. Производство работ по монтажу сэндвич-панелей с металлическими облицовками необходимо выполнять с соблюдением требований инструкций по охране труда и технике безопасности и требований правил промышленной безопасности.
- 5.2. Монтажные работы рекомендуется производить при температуре окружающего воздуха от – 10 0С до + 40 0С.
- 5.3. Монтаж трёхслойных сэндвич-панелей не рекомендуется вести в дождливую погоду, так как может произойти намокание открытых участков утеплителя, что приведёт к снижению эксплуатационных свойств сэндвич-панелей, а при длительном или многократном намокании — даже к отслоению облицовок от утеплителя.
- 5.4. При монтаже в неблагоприятных погодных условиях следует учитывать температурный интервал применения герметиков и эластичных уплотнительных материалов.
- 5.5. Сильный ветер усложняет монтаж сэндвич-панелей. При работе на высоте более 20 м следует обеспечить измерение ветра в наивысшем месте проведения монтажных работ. Когда скорость ветра превысит 8 м/с, следует остановить работы с подвешенными конструкциями. Если ветер сильнее, чем 10,7 м/с, необходимо остановить все работы на высоте. Перед окончанием рабочей смены необходимо прикрепить смонтированные панели всеми винтами, а не смонтированные панели на кровле допускается оставлять только связанными в пакеты и привязанными к несущим конструкциям не менее чем в двух местах.
- 5.6. Перед началом монтажных работ необходимо обеспечить и проверить качество технической подготовки монтажа панелей и места строительства. Техническая подготовка монтажа заключается в обеспечении проектной и монтажной документацией, которая должна включать:
 - схемы раскладки сэндвич-панелей по фасадам или по кровле;
 - способы крепления панелей к несущим конструкциям в крайних и промежуточных полях (тип и количество крепёжных винтов, болтов, заклёпок);



ОБЩЕСТВО С ОГРАНИЧЕННОЙ ОТВЕТСТВЕННОСТЬЮ

"РЕГИОН ДВ"

ИНН 2724178970 КПП 272401001
680014, г. Хабаровск, ул. Промышленная, д. 3, офис 208/2

- технические решения отдельных узлов и элементов монтажа;
 - спецификации панелей, соединительных, уплотнительных и доборных элементов;
 - технологический регламент монтажа и монтажные схемы.
- 5.7. Подготовку проектно-монтажной документации проведение монтажных работ рекомендуется поручить специализированным фирмам, имеющим опыт проведения подобных работ и необходимый пакет разрешительной документации.
- 5.8. Перед началом монтажа сэндвич-панелей необходимо проверить качество монтажа несущей конструкции и соответствие проектной документации (горизонтальность, вертикальность, параллельность), что является необходимым условием для качественного монтажа сэндвич-панелей.
- 5.9. В процессе монтажа панелей используется различный ручной и механический инструмент:
- для сверления отверстий — ручная электрическая или пневматическая дрель;
 - при установке крепёжных винтов — дрель со сменными насадками и механизм монтажа для длинных шурупов с регулируемым моментом затяжки и набором насадок под шестигранные и крестообразные головки;
 - для проведения монтажной резки сэндвич-панелей — лобзики с мелким профилем зуба.
- 5.10. Резка панелей с применением абразивных кругов запрещается в связи с повреждением лакокрасочного покрытия из-за местного перегрева и возникновения искр.
- 5.11. После проведения работ по механической резке и обработке панелей необходимо удалить всю металлическую стружку и грязь с поверхности обработанных панелей способом, исключающим повреждение отделочного лакокрасочного покрытия. Остающиеся на панелях стальные стружки могут ржаветь и изменять окраску облицовочных листов.
- 5.12. При монтаже необходимо следить за тем, чтобы облицовки панелей не царапали друг друга.
- 5.13. В процессе проведения монтажных работ открытые поверхности утеплителя необходимо защищать от воздействия влаги.
- 5.14. В связи с тем, что наружные поверхности сэндвич-панелей имеют готовую окончательную отделку, запрещается проведение сварочных работ и работы шлифовальными машинками в непосредственной близости от панелей, т.к. поток искр, возникающий в процессе этих работ, может вызвать повреждение полимерного покрытия.
- 5.15. В процессе монтажа запрещается ходить по сэндвич-панелям. Допускается перемещаться по смонтированным панелям только в мягкой обуви, не вызывающей повреждения лакокрасочного слоя.
- 5.16. Сэндвич-панели монтируются на металлическую, деревянную или железобетонную несущую конструкцию в соответствии с проектной документацией.
- 5.17. Для предотвращения повреждения наружной облицовки при креплении сэндвич-панели к подконструкции (перетяг, вмятины под головкой самореза) необходимо использовать специальные насадки на шуруповёрты.
- 5.18. Не допускается крепить к сэндвич-панелям какое-либо оборудование, лестницы и т.д.

6. ОФОРМЛЕНИЕ ПРЕТЕНЗИЙ

- 6.1. В случае нарушения любого из вышеуказанных пунктов настоящей инструкции, претензии по качеству принимаются только в отношении скрытых дефектов.



ОБЩЕСТВО С ОГРАНИЧЕННОЙ ОТВЕТСТВЕННОСТЬЮ

"РЕГИОН ДВ"

ИНН 2724178970 КПП 272401001

680014, г. Хабаровск, ул. Промышленная, д. 3, офис 208/2

- 6.2. О возможных дефектах панелей необходимо сообщить продавцу панелей до начала монтажа. Смонтированная, установленная в проектное положение панель считается принятой. Претензии после монтажа панелей не принимаются, за исключением скрытых недостатков.
- 6.3. Претензии в устной форме Поставщиком не принимаются.
- 6.4. В претензии обязательно должны быть ссылки на нормативно-техническую документацию Поставщика (ТУ, сертификаты, договор, настоящая инструкция).
- 6.5. Вызов представителя поставщика обязателен в случае выявления любых дефектов. Поставщик на основании представленных документов и фотоматериалов принимает решение о необходимости направления представителя.

7. ДЕФЕКТЫ, НА КОТОРЫЕ НЕ РАСПРОСТРАНЯЕТСЯ ГАРАНТИЯ

- 7.1. Изменение глянца покрытия.
- 7.2. Равномерное изменение цвета, обесцвечивание, изменения в связи с загрязнением. Один и тот же цвет (RAL) окрашенных сэндвич-панелей разных партий изготовления, может отличаться по оттенкам.
- 7.3. Коррозии кромки изделий, возникающей в результате обрезки.
- 7.4. Возникновение механических и иных повреждений изделий, возникших вследствие нарушения обязательных правил использования, хранения, транспортировки изделий, действий третьих лиц или непреодолимой силы.
- 7.5. Обнаружение следов нарушения правил эксплуатации: следов ударов и механических повреждений (вмятины, зазубрины, деформация и т.п.).
- 7.6. Повреждения покрытия вследствие воздействия исключительных атмосферных условий (при наличии в воздухе повышенной концентрации химически активных веществ, пыли, песка в больших количествах).
- 7.7. Попадание на изделие едких химических веществ, щелочей, кислот и т.п.
- 7.8. Повреждения вследствие резки абразивным кругом ("болгаркой"), а также все повреждения вследствие несоблюдения инструкций ООО «Регион ДВ».